

CROIX DE MALTE A 5 POSITIONS

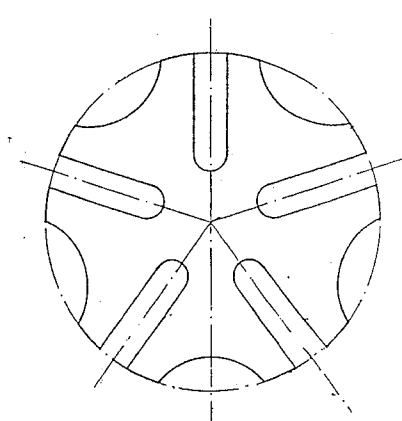

Coupe partielle CC

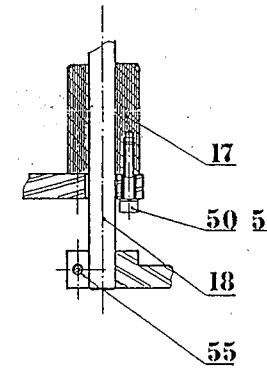

Section D-D

POSITION (V)

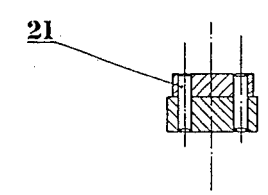

POSITION (A)

NOMENCLATURE

Rep	Nbre	Désignation	Matériau
37	2	Vis CNC M5 x 20	
38	6	Rondelle M 5 U	
21	8	Rondelle M 5	
50	1	Vis CNC M5 x 30	
47	1	Vis CNC M5 x 40	
15	4	Vis CNC M5 x 25	
43	4	Vis CNC M5 x 40	
41	2	Rondelle M 6	
40	2	Cliclips ext diam. 24	
39	1	Cliclips ext diam. 20	
18	4	Vis M5 x 20	
37	4	Bocals	
36	4	Ecou M6 M12	
35	4	Poussoir à billes 32.011.12	Maurin
34	1	Clavette	
33	1	Moteur réducteur 0,18 kW 50Hz/1500 Réf. MVA.M53C.50.25.63FMC	Leroy Somer
31	2		
30	2	Vis HC bout plat M4 x 6	
29	1	Joint d'aspiration V Ring V50	SWI EOU
28	2	Vérin pneumat. DMK 14.180	Festo
		P.F.M	
27	4	Vis CNC M5x20	
26	4	Rondelle M 5	
25	2	Galets arbre	SC 48
24	1	Coquille	
23	1	Guide intérieur	inox 28Cr17
22	1	Guide extérieur	inox 28Cr17
21	1	Pion d'entraînement	Scub
20	1	Bois d'entraînement	Scub
19	1	Rondelle	SC 48
18	1	Colonne	100 C6
17	2	Bague de guidage	Delrin
16	1	Embout de visage	AUG
15	1	Embout de vérin	A 60
14	1	Plaque porte vérin	AUG
13	1	Axe de cisaillement 400 N	AUG
12	1	Écrou de transfert	
11	1	Bride	SC 48
10	1	Moyeu	SC 48
9	1	Palier	SC 48
8	1	Axe de cisaillement 630 N	AUG
7	2	Braz de couple	A 40
6	1	Maneton	SC 70
5	1	Croix de Malte	BP 25
4	1	Casse d'indexage	SC 48
3	2	Arbre de sortie	SC 48
2	1	Arbre d'entrée	SC 48
1	1	Plaque support	AU 40

MACHINE INDEXA
RAVOUX AUTOMATISMES

CAPSULEUSE DE BOCAUX " Indexa "

NOMENCLATURE

Rep.	Nb.	Désignation	Matière - Fabricant
1	1	Plaque support	Al Cu 4 Mg
2	1	Arbre d'entrée	C 48
3	1	Arbre de sortie	C 48
4	1	Came d'indexage	BP 23
5	1	Croix de Malte	C 70
6	1	Maneton	E 335
7	2	Bras de couple	C 48
8	1	Axe de cisaillement 600 N	Al Cu 4 Mg
9	1	Palier	
10	1	Moyeu	C 48
11	1	Bride	
12	1	Etoile de transfert	
13	1	Axe de cisaillement 400 N	Al Cu 4 Mg
14	1	Plaque porte-vérin	Al Cu 4 Mg
15	1	Embout de vérin	E 335
16	1	Embout de vissage	Al Cu 4 Mg
17	2	Bague de guidage	<i>Delrin</i>
18	2	Colonne	100 Cr 6
19	1	Rondelle	C 48
20	1	Doigt d'entraînement	Stub
21	2	Pion d'entraînement	Stub
22	1	Guide extérieur	X 8 Cr 17
23	1	Guide intérieur	X 8 Cr 17
24	1	Courroie	<i>Siegling</i>
25	1	Galet arbré	<i>INA</i>
26	5	Rondelle W 8	
27	4	Vis CHC, M8x20	
28	1	Vérin rotatif DSRL 16.180 P.FW	<i>Festo</i>
29	1	Joint d'aspiration V-Ring V50	<i>SKF</i>
30	2	Vis sans tête HC, à bout plat, M4x6	
31	2	Roulement à billes	<i>SKF</i>
33	1	Moto-réducteur MVA.M53C.5O.25.63FMC	<i>Leroy Somer</i>
34	1	Clavette	
35	4	Poussoir à billes 32.011.12	<i>Maurin</i>
36	4	Ecrou Hm, M12	
37		Bocal	
38	4	Vis H, M6x20	
39	1	Anneau élastique pour arbre, 20x1,2	
40	2	Anneau élastique pour arbre, 25x1,2	
41	5	Rondelle W 6	
43	4	Vis CHC, M6x40	
44	1	Vis CHC, M6x25	
45	4	Vis CHC, M6x40	
47	1	Goupille élastique	
50	8	Vis CHC, M5x30	
51	8	Rondelle W 5	
56	6	Rondelle, M5 U	
57	2	Vis CHC, M5x20	